

Concessionnaire Honda : Prière de remettre un exemplaire de ces directives à votre client.

LISTE DES PIÈCES

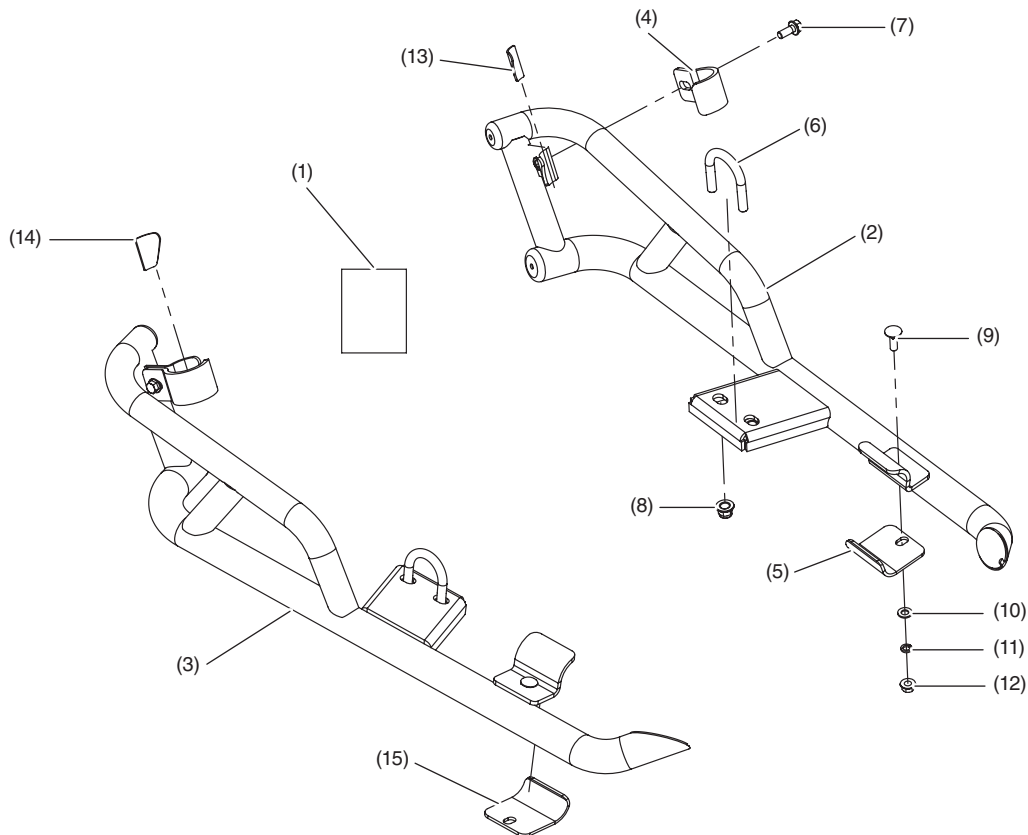

Numéro	Description	Qté
(1)	URL des directives d'installation	1
(2)	Barre de protection latérale côté conducteur	1
(3)	Barre de protection latérale côté passager	1
(4)	Support arrière	2
(5)	Support côté conducteur	2
(6)	Boulon en U	2
(7)	Boulon à embase à tête hexagonale de 12 mm	2
(8)	Écrou à embase à tête hexagonale en nylon de 14 mm	4
(9)	Boulon de carrosserie	2
(10)	Rondelle	2
(11)	Rondelle de blocage à ressort	2
(12)	Écrou à embase dentelée à tête hexagonale de 12 mm	2
(13)	Tampon de caoutchouc côté conducteur	1
(14)	Tampon de caoutchouc côté passager	1
(15)	Support côté passager	1

OUTILS REQUIS

- Douille (12 mm)
- Douille (14 mm)
- Clé à cliquet
- Clé dynamométrique
- Clé hexagonale à douille de 12 mm
- Clé hexagonale à douille de 14 mm
- Scie sauteuse ou outil de coupe équivalent

TABLEAU DES COUPLES

Article	N-m	kgf-m	lbf-pi
Boulon à embase à tête hexagonale de 12 mm	28	2,4	20
Écrou à embase à tête hexagonale en nylon de 14 mm	48	4,9	35
Écrou à embase dentelée à tête hexagonale de 12 mm	28	2,4	20

INSTALLATION

1. Retirer la plaque de protection en retirant les quatre boulons d'origine, puis couper la plaque de protection tel qu'indiqué ci-dessous (se reporter au plan à l'échelle imprimable à la fin des instructions).

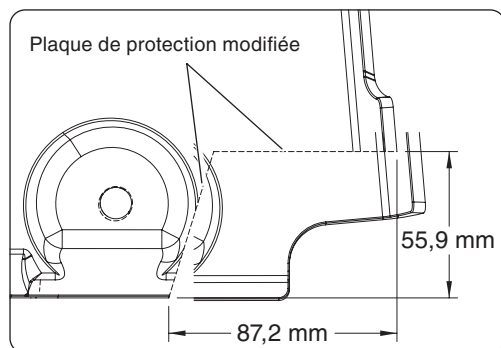
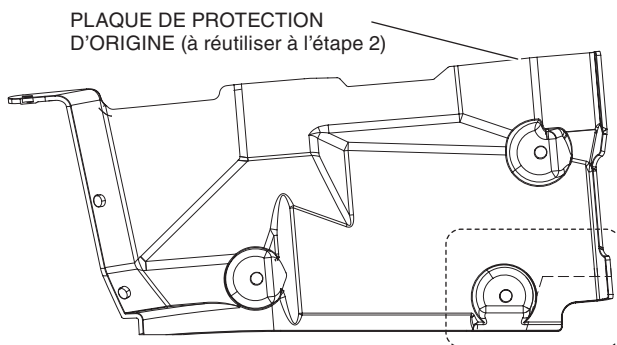
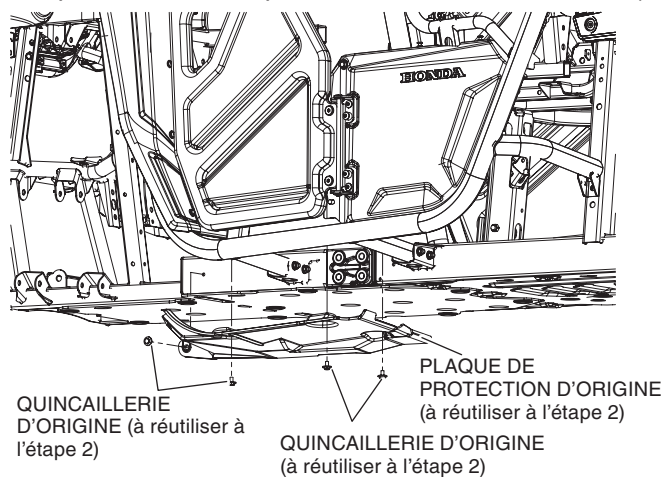

2. Réinstaller la plaque de protection et la quincaillerie d'origine.

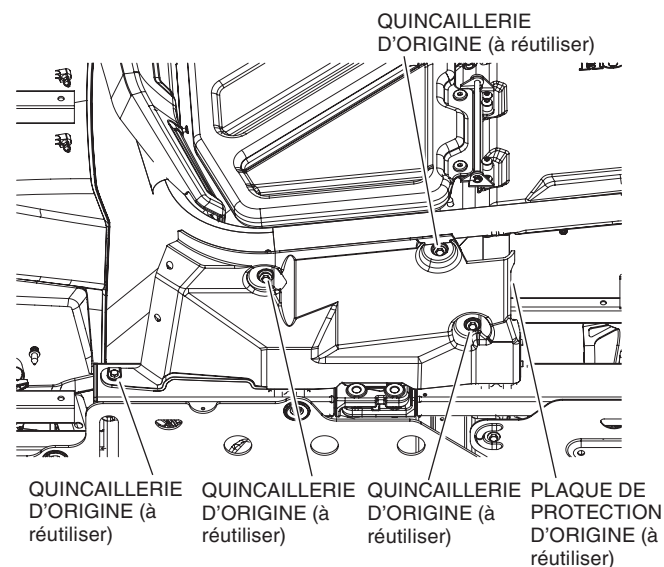

3. Retirer la pellicule du tampon de caoutchouc auto-adhésif du côté conducteur et coller le tampon de caoutchouc au support arrière de la barre de protection latérale côté conducteur dans la position indiquée ci-dessous.

REMARQUE : Nettoyer la surface de contact de la barre de protection latérale avec de l'alcool avant d'installer le tampon de caoutchouc.

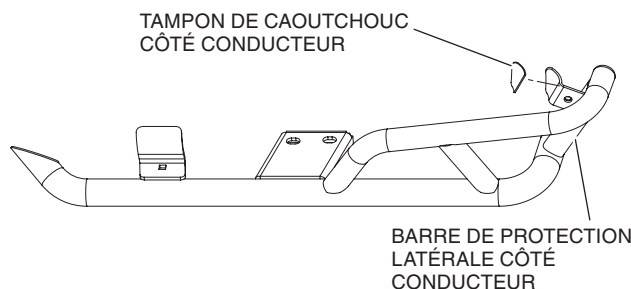

4. Installer la barre de protection latérale côté conducteur à l'aide d'un boulon en U de 14 mm à l'endroit indiqué. Insérer le boulon en U de 14 mm dans les trous ovalisés du support central et installer l'écrou à embase à tête hexagonale de 14 mm dessous sans le serrer.

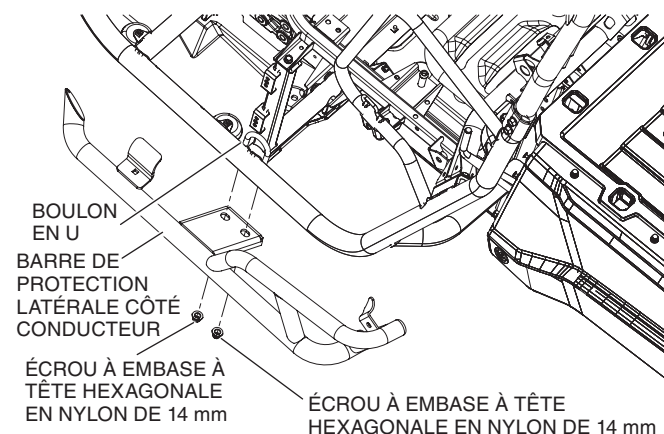

5. Installer le support avant au moyen d'un boulon de carrosserie, d'une rondelle, d'une rondelle de blocage à ressort et d'un écrou à embase à tête hexagonale en nylon de 12 mm en les serrant à la main.

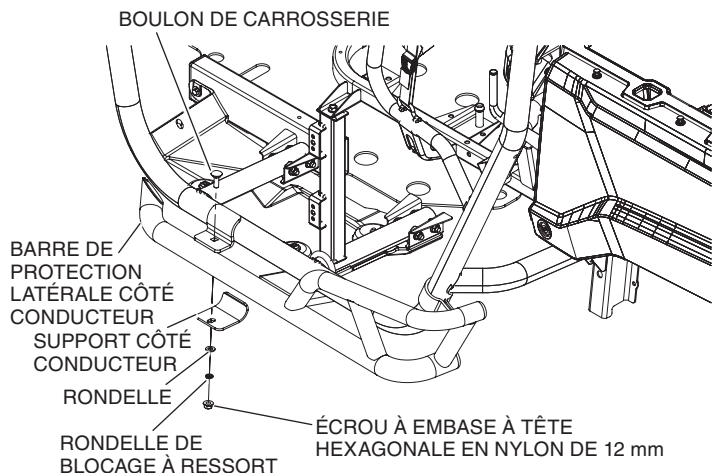

6. Placer et régler le produit pour s'assurer que le support arrière entre en contact avec le tube, puis serrer le boulon à embase à tête hexagonale de 12 mm à la valeur spécifiée dans le TABLEAU DES COUPLES.

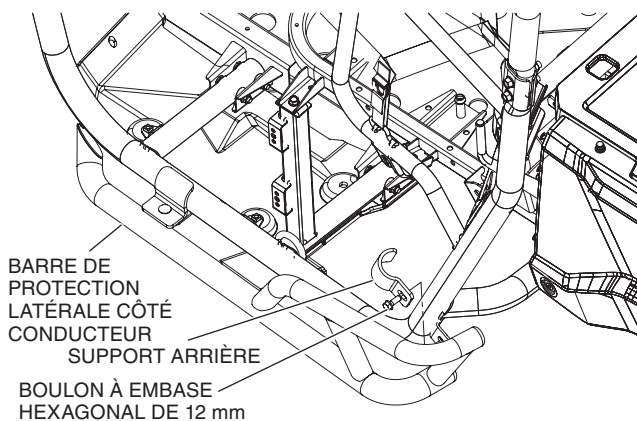

7. Régler et serrer le support du côté conducteur à la valeur spécifiée dans le TABLEAU DES COUPLES.

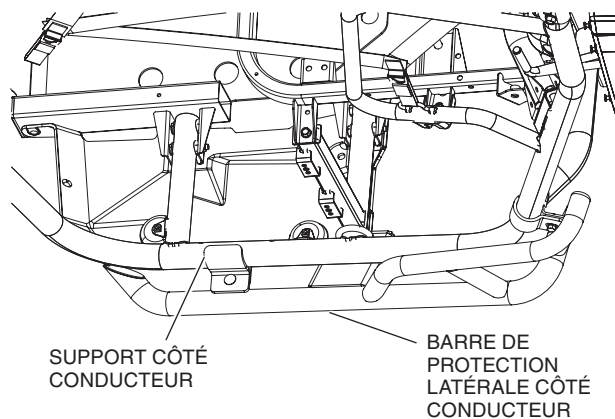

8. Serrer les écrous en U aux valeurs spécifiées dans le TABLEAU DES COUPLES.

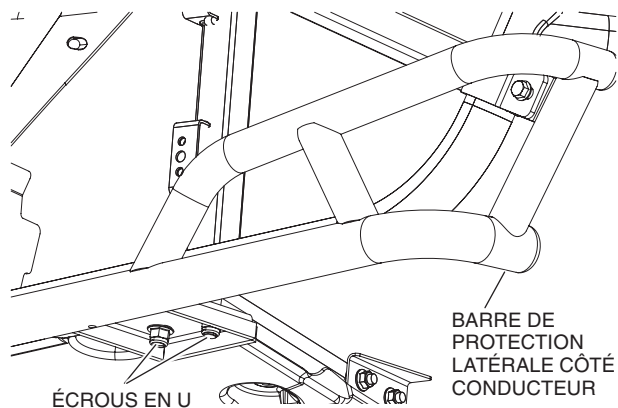

9. Répéter les étapes 1 à 8 pour la portière du côté passager.

<GABARIT>

Couper le gabarit le long des lignes pointillées.

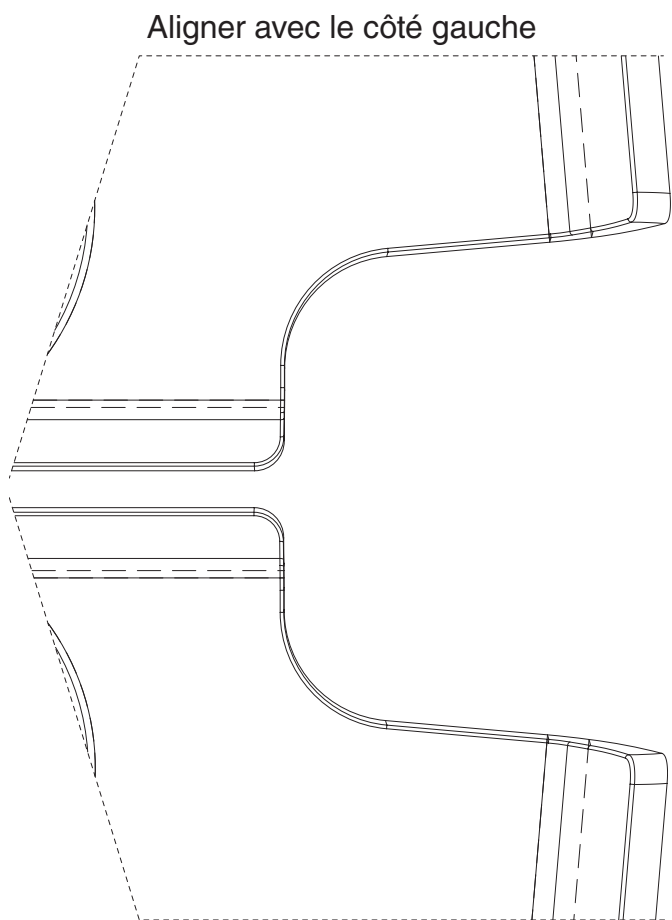

Aligner avec le côté droit

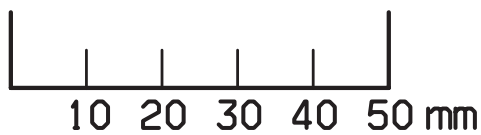

AVIS

Si ce gabarit est imprimé à partir de votre ordinateur local, s'assurer que les réglages de l'imprimante ne permettent pas de « modifier l'échelle » ou « rétrécir » la page.